

Rengøring og vedligeholdelse

Maskinsko

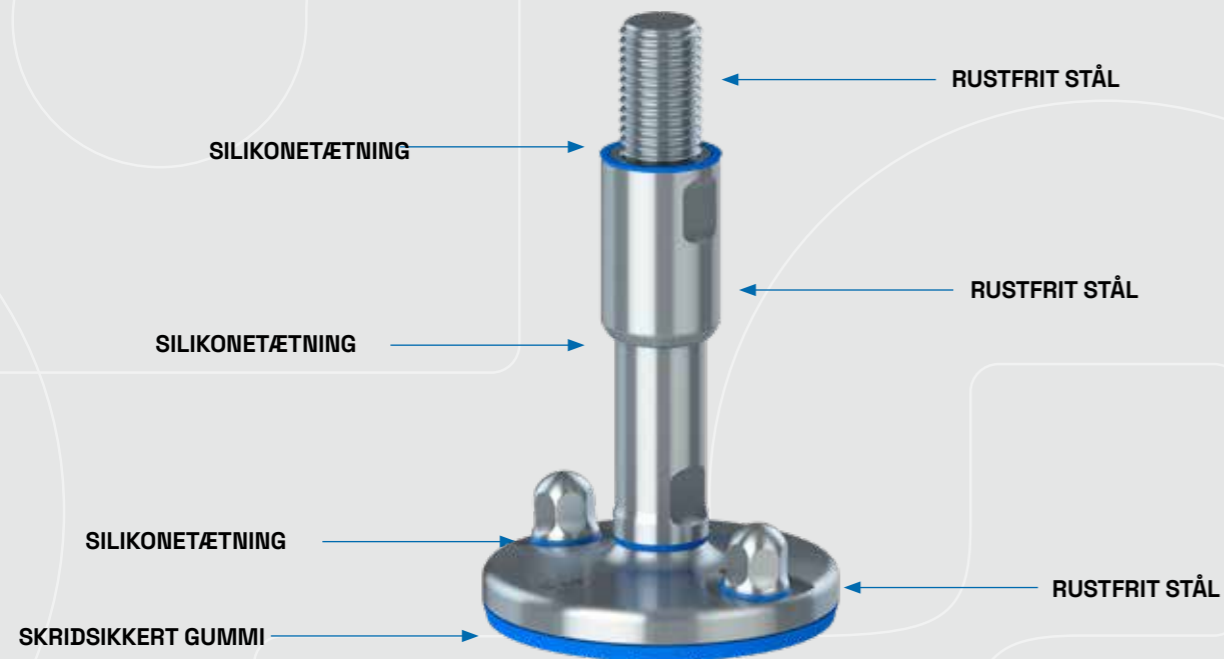

RENGØRING

1. Skyl med vand (maks. temperatur 40 °C på proteiner).
2. Fordel og dæk alle overflader med alkalisk skummende rengøringsmiddel i min. 10 minutter. Alle standardprodukter inden for branchen kan anvendes. Følg leverandørens anbefalinger vedrørende temperatur (maks. 100 °C) og koncentration, afhængigt af skumrengøringsmiddel.
3. Skyl med varmt vand (maks. 100 °C) ved lavt medietryk (ca. 8-12 bar), indtil den er synligt ren. Maskinskoen, inklusive tætninger og topmøtrikker, kan normalt rengøres med en sprøjtedyse i en nedadgående vinkel på ca. 45°. Til kraftig rengøring kan det være nødvendigt at rette dysen mere direkte mod stedet. Pas på ikke at beskadige tætningerne, hvis højtryksrengøring anvendes. Hold dysen mindst 200-300 mm væk fra rengøringsstedet.
4. Mekanisk rengøring kan være nødvendig, hvis maskinskoen er kraftig tilsmudset. Rengøring skal foretages med en blød børste eller en blød plastskraber sammen med en sprøjtedyse, der er rettet mere direkte mod stedet. Stålskrabere, stålbørster eller andet skarpt metalværktøj er strengt forbudt, da tætningerne kan blive alvorligt beskadigede og stålfalderne ridsede.

VEDLIGEHOLDELSE

1. Hvis tætningerne på hylstret bliver beskadigede, skal de udskiftes. Brug altid originale reservedele fra NGI.
2. Hvis tætningen mellem sko og spindlen bliver beskadiget, skal hele maskinskoen udskiftes og en ny monteres. En samlet maskinsko kan ikke skilles ad.
3. Der skal være belastning på sko, for at fodpladen kan blive forsejlet hygiejnisk mod gulvet.
4. For maskinsko, der fastgøres til gulv, skal fastgørelsesmøtrikken eller -bolten spændes som angivet i montagevejledningen. Spænd om nødvendigt. Anvend altid originale reservedele fra NGI, hvis møtrikker eller skiver skal udskiftes.
5. Hvis nye justeringer er nødvendige, skal maskinskoen og de nærmeste omgivelser rengøres grundigt for at forhindre snavs i at trænge ind i hylstret.

Montage

ZHJS, ZHJC, XH, XHT, XHJ, XHG

Det er vigtigt at følge denne vejledning for at sikre det certificerede hygiejniske design og optimal funktion.

Denne dokumentation er vedlagt maskinskoen og skal altid overdrages til slutbrugeren.

0A. Før maskinskoen monteres, skal det sikres, at gulvet ikke overstiger den maksimale hældning.

0B. Ved montage skal det sikres, at fodpladen ikke placeres over revner, fuger eller andre uregelmæssigheder i gulvet. Hvis det er uundgåeligt, skal hulrummet lukkes med bindemiddel under og omkring kanten af fodpladen.

1A. Løft eller hæv maskinen eller udstyret med en donkraft for at montere maskinskoen.

1B. Kontrollér, at forseglingen øverst på hylstret er fastgjort korrekt. Smør det synlige gevind med FoodLube Universal Grease, og fjern evt. overskydende fedt efter montage

2. Monter maskinskoen, brug en nøgle til at justere den vertikale position, og kontrollér, at indgrebet ikke er mindre end gevindets diameter.

Gentag trin 0A-2 for alle sko, der understøtter maskinen.

Sænk maskinen, så skoene hviler på gulvet. Foretag om nødvendigt den afsluttende justering af højde og nivellering, og sørg for, at belastningen er ensartet fordelt på alle sko.

3. Brug en nøgle til at dreje og spænde hylstret fast til maskinen eller udstyret. Kontrollér, at hylstret er fastspændt for at kontraspænde maskinskoen og dække gevindet.



Hvis maskinskoen ikke er ført helt ind i maskinen eller udstyret, vil gevindet være delvist synligt. I så fald er den ikke korrekt monteret og vil dermed hverken opfylde hygiejnekrav iht. 3-A, USDA & EHEDG eller belastningspecifikationer.

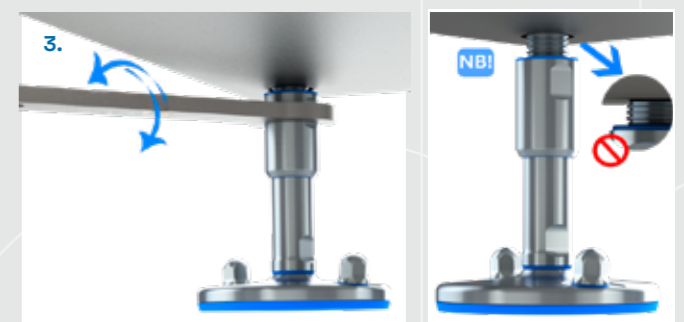
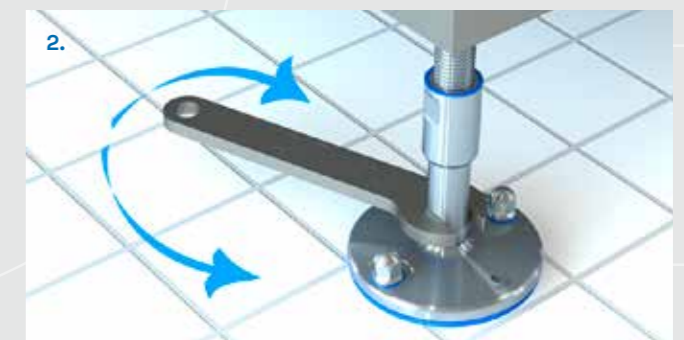
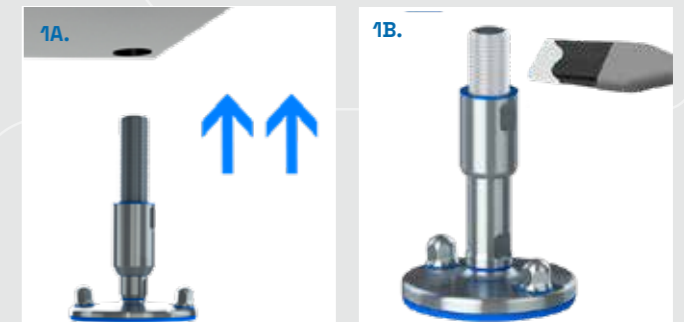

Montage

ZHFVJ, XHFV, XHFVT, XHFVJ, XHFVG

Det er vigtigt at følge denne vejledning for at sikre det certificerede hygiejniske design og optimal funktion.

Denne dokumentation er vedlagt maskinskoen og skal altid overdrages til slutbrugeren.

0A. Før maskinskoen monteres, skal det sikres, at gulvet ikke overstiger den maksimale hældning.

0B. Ved montage skal det sikres, at fodpladen ikke placeres over revner, fuger eller andre uregelmæssigheder i gulvet. Hvis det er uundgåeligt, skal hulrummet lukkes med bindemiddel under og omkring kanten af fodpladen.

1A. Løft eller hæv maskinen eller udstyret med en donkraft for at montere maskinskoen

1B. Monter den valgfrie flange til maskinen ved at svejse eller bolte den fast. Brug topmøtrikker af hygiejnemæssige hensyn.

2. Kontrollér, at tætningen øverst på hylstret er fastgjort korrekt, monter maskinskoen med en nøgle, og påfør om nødvendigt Loctite.

Gentag trin 0A-2 for alle sko, der understøtter maskinen.

Sænk maskinen, så skoene hviler på gulvet. Foretag om nødvendigt den afsluttende justering af højde og nivellering, og sørg for, at belastningen er ensartet fordelt på alle sko.

Vedligeholdelsessmøring er ikke påkrævet. Det forseglede gevind med lav friktion er levetidssmurt, og maskinskoen er sikret mod overjustering og synligt gevind.



Montage

Fastgørelse af maskinsko til gulv

Det er vigtigt at følge denne vejledning for at sikre det certificerede hygiejniske design og optimal funktion.

Denne dokumentation er vedlagt maskinskoen og skal altid overdrages til slutbrugeren.

1. Hold boret i en vinkel på 3°, så det passer til retningen af fastgørelseshullet i maskinskoen. Bor hul i gulvet gennem fodpladen.
2. Når der anvendes en ankerbolt, skal mørtlen have lov til at tørre i henhold til producentens anvisninger. Når der anvendes en ekspansionsbolt, skal producentens anvisninger følges.
3. Brug den/de foreskrevne tætningskive/-skiver, og fastgør med topmøtrikker med et maks. moment på 10-12 Nm.

